

KARTOFFELSCHÄLER 25KG 230V

2.825,00 €

SKU:

7073.0010

Entdecken Sie unseren leistungsstarken und effizienten Kartoffelschäler!

Dieser robuste Kartoffelschäler ist perfekt für professionelle Küchen und Gastronomiebetriebe. Mit einer Kapazität von 25 kg pro Zyklus und einer Verarbeitungsleistung von 500 kg pro Stunde spart er Ihnen wertvolle Zeit und Mühe beim Schälen großer Kartoffelmengen. Das langlebige Edelstahl-Design sorgt für eine lange Lebensdauer und einfache Wartung. Dank des effizienten Schleifmechanismus werden die Kartoffeln schnell und gleichmäßig geschält, und das in nur 1,5 bis 2 Minuten pro Zyklus. Die Maschine ist kompakt, leistungsstark und einfach zu bedienen, was sie ideal für Restaurants, Cateringunternehmen und Großküchen macht. Abmessungen: 560x900x990 mm (LxBxH) – Stromverbrauch: 1,1 kW – Kapazität: 25 kg pro Zyklus – Gewicht: 62 kg.



Wichtige Merkmale:

- **Kapazität:** 25 kg pro Zyklus
- **Verarbeitungsleistung:** 500 kg pro Stunde
- **Zykluszeit:** Nur 1,5 bis 2 Minuten
- **Leistungsstarker Schleifmechanismus:** Für schnelles und effizientes Schälen
- **Kompakt und leistungsstark:** Ideal für jede professionelle Küche

Ob Sie eine belebte Restaurantküche führen oder Effizienz in einer Großküche benötigen, dieser Kartoffelschäler hilft Ihnen, Zeit und Arbeitsaufwand zu sparen. Bestellen Sie jetzt und erleben Sie das mühelose Schälen!



EAN code	7422242986998	Breite (mm)	560
Tiefe (mm)	900	Höhe (mm)	990
Material	Edelstahl	Farbe	Edelstahl
Paketpost	Nein	Bruttogewicht (kg)	62
Spannung (Volt)	230	Frequenz (Hz)	50
Gesamtleistung (kW)	1,1	Model Tischgerät / freistehend/Einbau	Freistehend
Kapazität in Einheiten pro Zeit	25KG	Kapazität in Einheiten pro Stunde	500KG
Betrieb	Drehknopf	Marke	COMBISTEEL
Plug-in-bereit	Ja	Taric Code	8438600000

CombiSteel

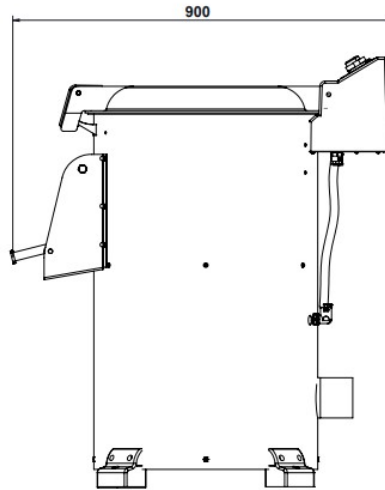
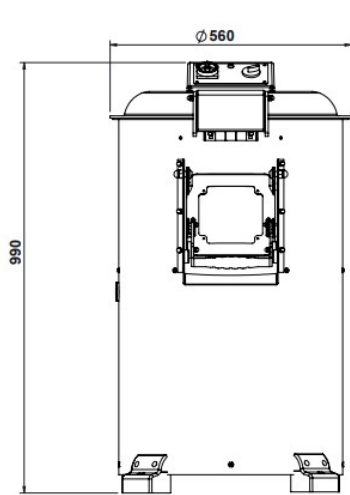

CombiSteel

7073.0010

