

FLEISCH FRÄSER 300

860,00 €

SKU:

7455.0155

Lernen Sie den professionellen Fleischschneider 300 kennen!

Der Fleischschneider von CombiSteel ist die ideale Lösung für das perfekte Schneiden von Wurstwaren, ob Sie in einer Metzgerei arbeiten, ein Delikatessengeschäft betreiben oder eine professionelle Küche leiten. Diese Maschine kombiniert Präzision, Haltbarkeit und Benutzerfreundlichkeit und wurde entwickelt, um den höchsten professionellen Anforderungen gerecht zu werden. Die Abmessungen sind 615x494x477 mm (LxBxH) – Leistung 0.25 kW – Gewicht 26 kg.

Hauptmerkmale:

- **Präzise Schneideleistung:** einstellbare Schnittstärke von 0 bis 13 mm für perfekte Scheiben, die auf Ihre Bedürfnisse abgestimmt sind.
- **Leistungsstarker Motor:** sorgt für müheloses Schneiden, selbst bei härteren Fleischsorten.
- **Edelstahlmesser:** langlebig, hygienisch und leicht zu reinigen.
- **Sicherheitsfunktionen:** ausgestattet mit rutschfesten Füßen und einem Messerschutz für sichere Verwendung.
- **Kompaktes und robustes Design:** benötigt wenig Platz, ist aber dennoch stabil und zuverlässig.

Mit diesem professionellen Fleischschneider holen Sie sich einen zuverlässigen Partner, mit dem Sie Fleisch schnell, effizient und konstant schneiden können. Bestellen Sie jetzt und erleben Sie die Benutzerfreundlichkeit und Präzision dieser Maschine!





EAN code	7422242913949	Breite (mm)	615
Tiefe (mm)	494	Höhe (mm)	477
Material	Edelstahl	Farbe	Edelstahl
Paketpost	Nein	Bruttogewicht (kg)	26
Spannung (Volt)	230	Frequenz (Hz)	50
Gesamtleistung (kW)	0,25	Model Tischgerät / freistehend/Einbau	Tischgerät
Durchmesser Messer (mm)	300	Einstellbar auf	13 mm
Marke	COMBISTEEL	Plug-in-bereit	Ja

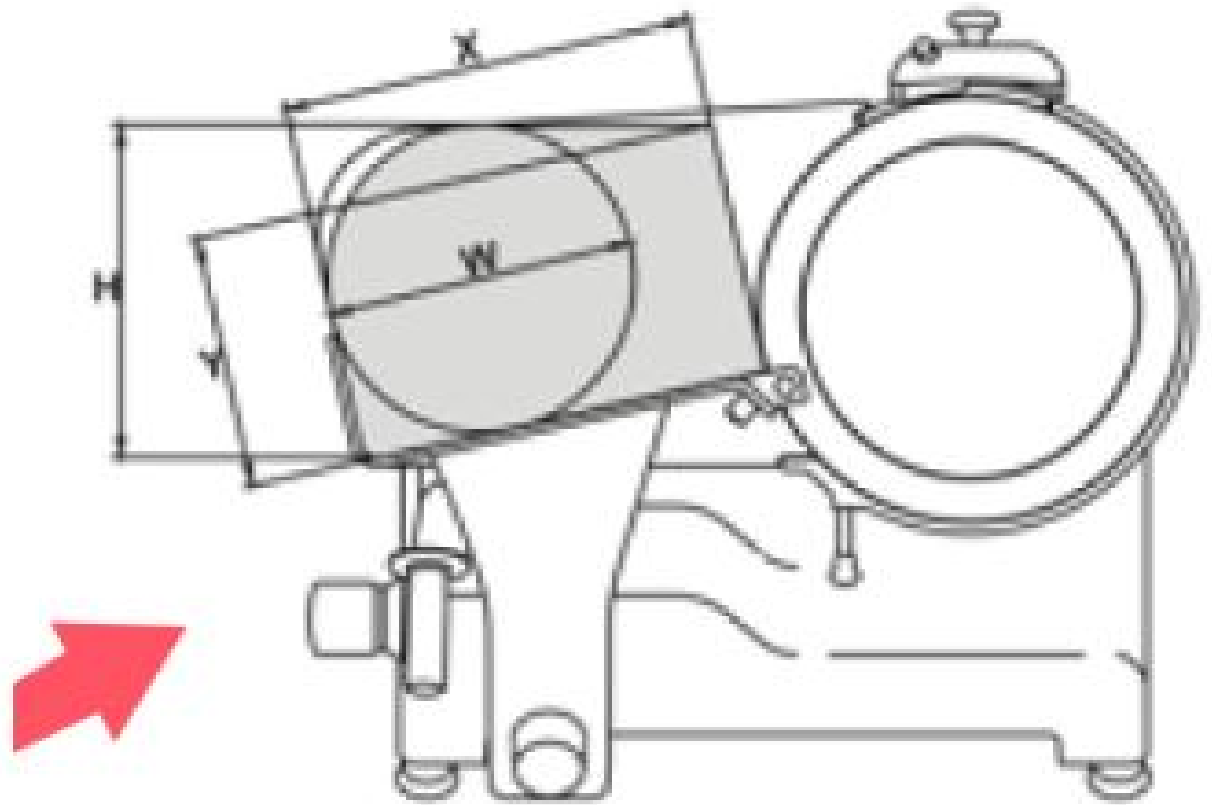

H:19CM

Y:17CM

X:23CM

W:20CM